

**Warnung!**

Verbrühungsgefahr!

Verschlussdeckel am Kühlmittel-Ausgleichsbehälter nur bei abgekühltem Motor öffnen.

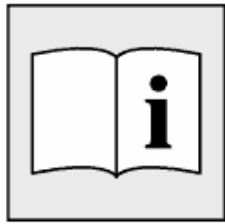

Kühlmittel nur bis unter Niveau des Kühlmittel-Ausgleichsbehälters ablassen.

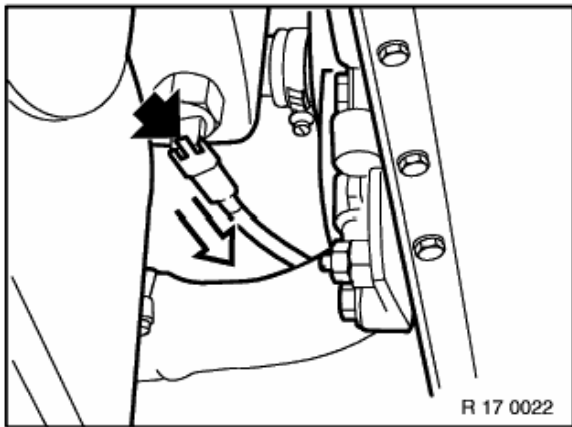

Den Stecker vom Niveaugeber abziehen.

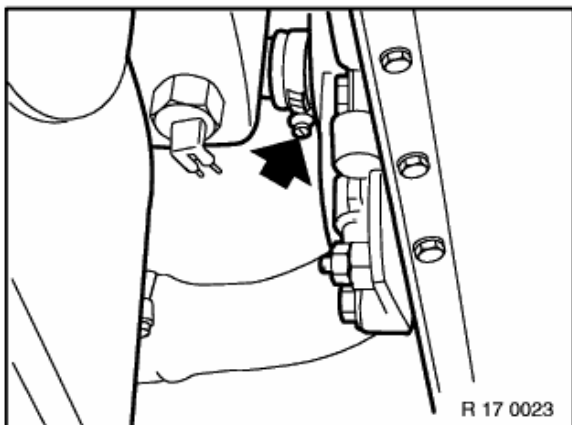

Die Schelle lösen und den Schlauch vom Kühlmittel-Ausgleichsbehälter abziehen.

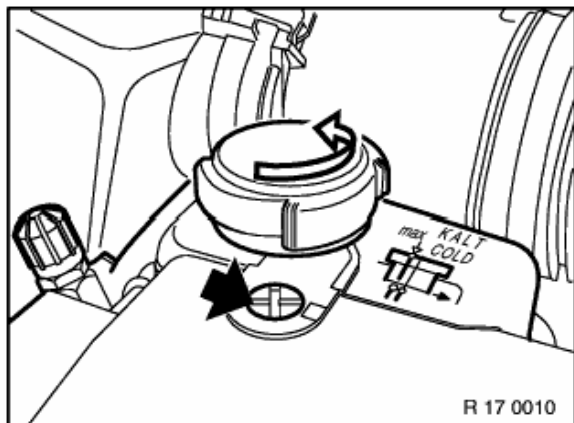

Den Verschlussdeckel am Kühlmittel-Ausgleichsbehälter lösen.  
Die Entlüftungsschraube ganz herausdrehen.

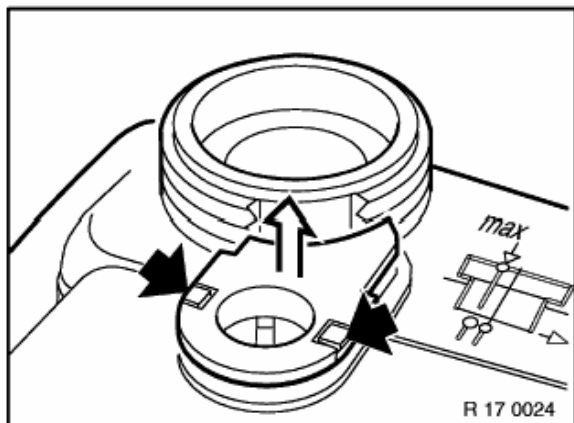

Die Befestigungskappe ausclipsen.

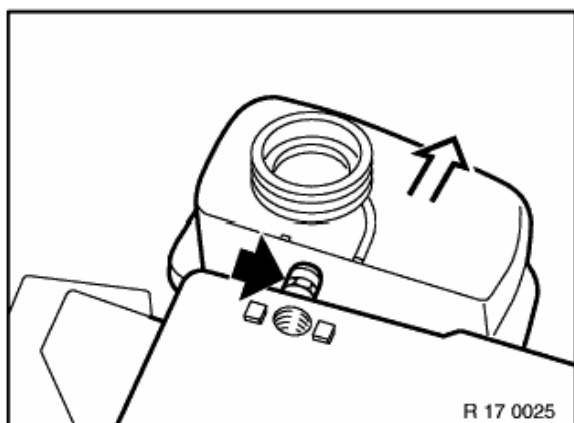

Den Ausgleichsbehälter nach hinten ziehen und den Entlüftungsschlauch abbauen.

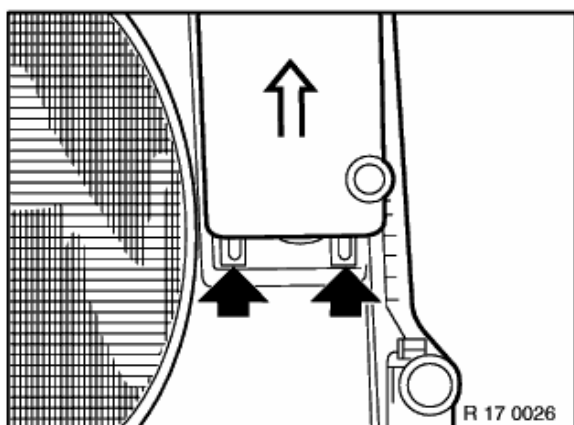

Den Kühlmittel-Ausgleichsbehälter aus den Haltenasen unten ausheben und nach oben herausziehen.

*Einbauhinweis:*

Die Haltenasen am Ausgleichsbehälter müssen in die Lüfterzarge einrasten.

Nur das vorgeschriebene Kühlmittel auffüllen.

Kühlsystem entlüften und auf Wasserdichtheit prüfen.